

Detaljförteckning till Motorvägvälten June

Motorplogen June

Vardagstryck



National Library
of Sweden

DETALJFÖRTECKNING

TILL

MOTORVÄGVÄLTEN

JUNE

AKTIEBOLAGET JUNEPLOGEN
BANKERYD



JONKÖPING
1923
KINDBERGS
TRYCKERI-
AKTIEBOLAG

AKTIEBOLAGET JUNEPLOGEN — BANKERYD

List. N:o	B e n ä m n i n g	Telegram- beteckning
500	Anslagsbåge för växelspak.....	Anslag
502	Fjäder för pedal.....	Armspiral
503	Lås för växelstänger.....	Armstopp
504	Växelstång för back.....	Backarm
505	Axel i växellåda.....	Backaxel
506	Kugghjul för backgång.....	Backhjul
507	Kåpa över drivvals.....	Bakhuv
508	Bromsband.....	Band
511	Lucka i botten av barlastrum.....	Botten
512	Stoppbricka för remskiva.....	Bricka
513	Bricka för kuggaxel.....	Bricktu
514	» » större kuggaxel.....	Bricktre
515	» » friktionskopplingslager.....	Brickfyra
516	» » framaxel.....	Brickfem
517	» » styrratt.....	Bricksex
522	Skruv för broms.....	Broms
523	Arm för broms.....	Bromsarm
524	Axel för broms.....	Bromsaxel
525	Skiva » ».....	Bromshjul
526	Hylsa » ».....	Bromshylsa
527	Ratt » ».....	Bromsratt
528	Mutter med tapp för broms.....	Bromstapp
529	Kortslutningskontakt för magnet.....	Brytare
530	Bussning för yttre mellanaxel.....	Bussning
531	Centrum för växelkugghjul.....	Centrum
532	Fotgencistern.....	Cistern
533	Ram för d:o.....	Cisternram
534	Benzincistern.....	Cisterntu
535	Fäste för rivare.....	Drag
536	Tapp till d:o.....	Dragtapp
537	Axeltapp för drivvals.....	Drivaxel
538	Lagerbock för drivvals.....	Drivbock
539	Gavel med kuggringsfäste till vals.....	Drivgavel
540	Bussning i drivvalslager.....	Drivfoder
541	Lager för drivvals.....	Drivlager
542	Tapp för drivvalslager.....	Drivtapp
543	Durk under förareplatsen.....	Durk
544	Belägg för friktionskoppling.....	Ferodo
546	Fotplatta för pedal.....	Fotplatta
547	Växelstång för fram.....	Framarm
548	Axel i växellåda.....	Framaxel

AKTIEBOLAGET JUNEPLOGEN — BANKERYD

List. N:o	B e n ä m n i n g	Telegram- beteckning
549	Lagerbock för styrvalslager	Frambock
550	Gavel för styrvals	Framgavel
551	Kåpa över »	Framhuv
552	Lager för »	Framlager
553	Skrapa » »	Framskrapa
554	Beslag till fotogencistern	Fyllbeslag
555	Lock till d:o	Fyllock
556	Gejd för pedal	Gejd
558	Spärranordning för tändreglering	Gnistrigel
560	Halsring för friktionskoppling	Halsring
561	Länk för handgasreglering	Handgas
563	Handtag för styrtrat	Handtag
566	Styrsegment	Hjuldell
567	Växellåda	Hus
568	Ring för ändtrycklager i växellåda	Hylsa
580	Arm för friktionskoppling, bakre	Kopparm
581	» » » främre	Kopparmtu
582	» » friktionskopplingens draglänk	Kopparmtre
583	Axel för friktionskoppling	Koppaxel
584	Kopplingsstång	Koppkrok
585	Lager för kopplingsaxel, bakre	Kopplager
586	Mutter till friktionskoppling	Koppmutter
587	Ring » »	Koppring
588	Skiva » »	Koppskiva
589	Tapp » »	Kopptapp
592	Dragkrok	Krok
600	Axel med kugghjul	Kuggaxel
601	» » »	Kuggaxeltu
602	Inre kugghjul	Kuggghjul
603	Kuggkrans till drivvals	Kuggkrans
604	Kuggring för växelhjul	Kuggring
605	Kula för styrkrans	Kula
606	Kullager 30/62/16	Kulett
607	» 40/90/23	Kultu
608	» 50/110/27	Kultre
609	» 80/170/39	Kulfyra
610	» 45/100/36	Kulfem
611	» 50/110/40	Kulsex
612	» 80/170/58	Kulsju
615	Kulring för styrvals	Kulring
616	Kulhållare för d:o	Kulstopp

AKTIEBOLAGET JUNEPLOGEN — BANKERYD

List. N:o	B e n ä m n i n g	Telegram- beteckning
617	Kylare	Kylare
618	Fot för kylare.....	Kylfot
619	Lager för kopplingsaxel, främre	Lager
620	Plåtskydd för lager	Lagerskydd
621	Draglänk för tändreglering.....	Ledning
622	Lagerlock för kuggaxel	Lock
623	» » större kuggaxel	Locktu
624	» » backaxelns ändtrycklager	Locktre
625	Tätningring för större kuggaxel.....	Lockfyra
626	Lagerhus för kullager till backaxel.....	Lockfem
627	Lagerlock till framaxel	Locksex
628	» » »	Locksju
630	Lucka till framkäpa, höger.....	Lucka
631	» » » vänster	Lucktu
632	Sidodörr, höger	Lucktre
633	» vänster	Luckfyra
634	Hållare för lykta	Lytkrok
635	Yttre mellanaxel	Mellanaxel
636	Mellanhjul	Mellanhjul
638	Hylsa mellan friktionskoppling och lager	Mellanring
639	Stödlager för motor	Motorlager
640	Motorhuv.....	Motorhuv
641	Packningsring för större kuggaxel	Packring
642	Pedal för friktionskoppling.....	Pedal
643	Tapp för friktionskopplingspedal	Pedaltapp
644	Lager » »	Pedlager
645	Låspinne för växelarmar	Pinne
648	Påfyllningspropp i valsar	Propp
649	Balkstativ, vägvält	Ram
650	Styrratt	Ratt
656	Remskiva	Remskiva
661	Skruv för kuggring till drivvals	Ringbult
662	Skydd för kuggring	Ringskydd
663	Stoppare för styrning	Ringstopp
670	Sidoskrapa för drivvals	Sidskrapa
671	Skiva till friktionskoppling	Skiva
672	Skrapa för drivvals	Skrapa
673	Arm till d:o	Skraparm
674	Axel för skrapa	Skrapaxel
675	Lager för skrapaxel	Skrapbock
676	Skrapbult med fjäder	Skrapbult

.....
AKTIEBOLAGET JUNEPLOGEN — BANKERYD

List. N:o	B e n ä m n i n g	Telegram- beteckning
677	Skrapaxel till styrvals	Skraptapp
678	Skruv till växelhjul	Skruv
681	Snäckhjul för styraxel	Skruvhjul
686	Växelspak	Spak
687	Axel till d:o	Spakaxel
704	Rörhylsa till kopplingsaxel.....	Stoppfylsa
705	Stoppning för yttre mellanaxel	Stoppning
706	Styraxel	Styraxel
707	Styrstativ	Styrbock
708	Kugghjul för styrledning.....	Styrhjul
711	Lager för styraxel	Styrlager
713	Styrskruv	Styrskruv
715	Styrvals.....	Styrvals
717	Tapp för styrvalslager	Tapp
718	Trevägskran för fotogencistern	Trekran
719	Fjäder för friktionskoppling	Tryck
720	Axiallager för backaxel	Trycklager
724	Drivvals	Vals
725	Axeltapp för styrvals	Valsaxel
726	Gavel till drivvals	Valsgavel
727	Dubbelt växelhjul	Vexel
728	Mindre kuggring i växellåda	Vexelring
729	Visareanordning.....	Visare
730	Lageröverfall till växellåda	Ytterlager

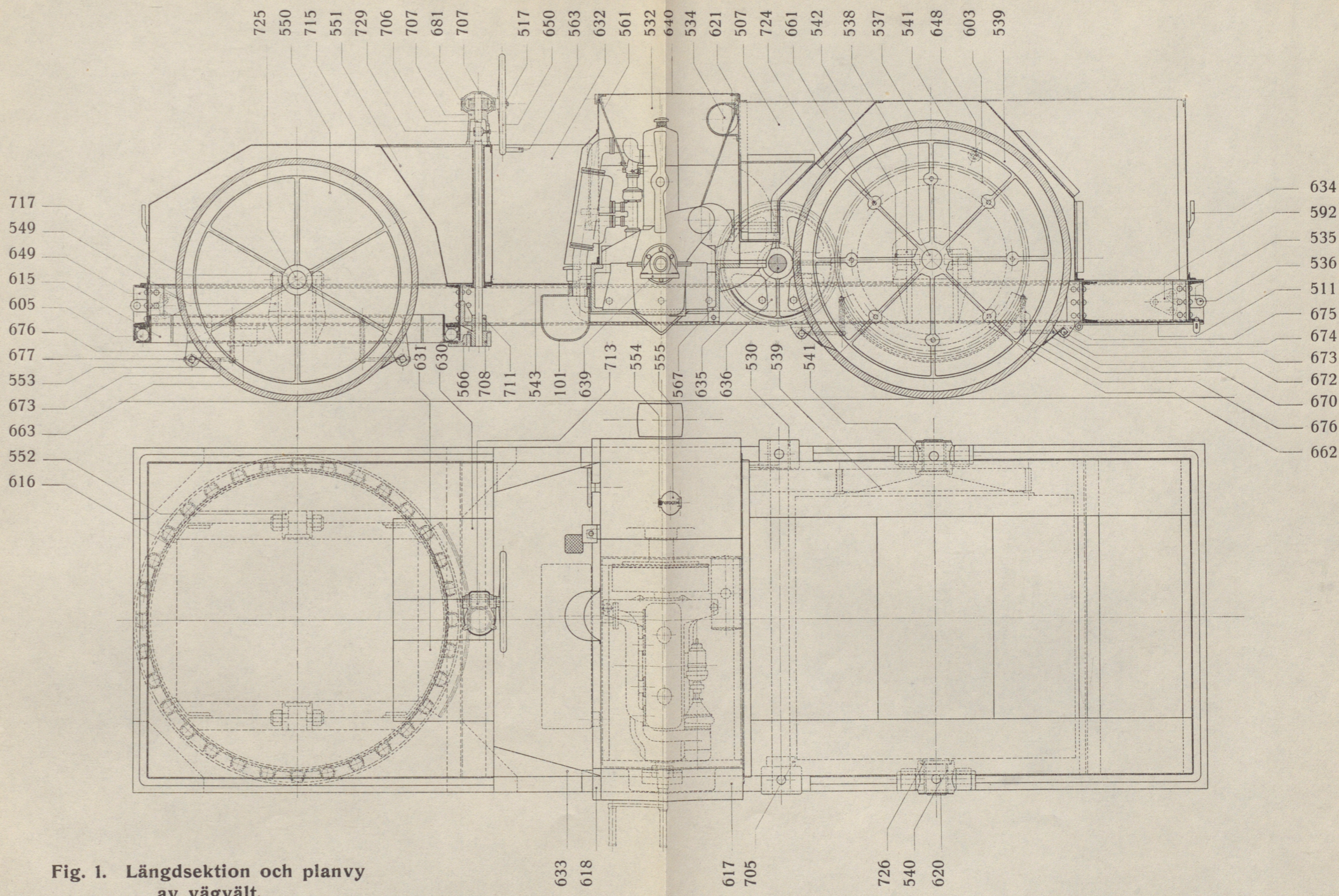

Fig. 1. Längdsektion och planvy av vägväkt.

List. No		Telegram-beteckning
677	Skräppstopp	Skräppstopp
678	Skräv till ...	Skräv
681	Skräv hjul ...	Skräv hjul
686	Vjærstopp	Spak
687	Axel till ...	Spakaxel
704	Rörstopp ...	Stoppstopp
705	Stoppstopp ...	Stoppstopp
706	Spaxel	Styraxel
707	Styraxel	Styrhock
708	Kugghjul ...	Styhjul
711	Lager till ...	Styhjul
713	Spindel	Styraxel
715	Styraxel	Styraxel
717	Tapp till ...	Tapp
718	Tvåvågigt ...	Tvåvågigt
719	Fjäder till ...	Fjäder
720	Arvids till ...	Arvids
724	Drivaxel	Drivaxel
725	Arvids till ...	Arvids
726	Qaxel till ...	Qaxel
727	Dubbel ...	Dubbel
728	Mindre ...	Mindre
729	Vingestopp	Vingestopp
730	Lager till ...	Lager

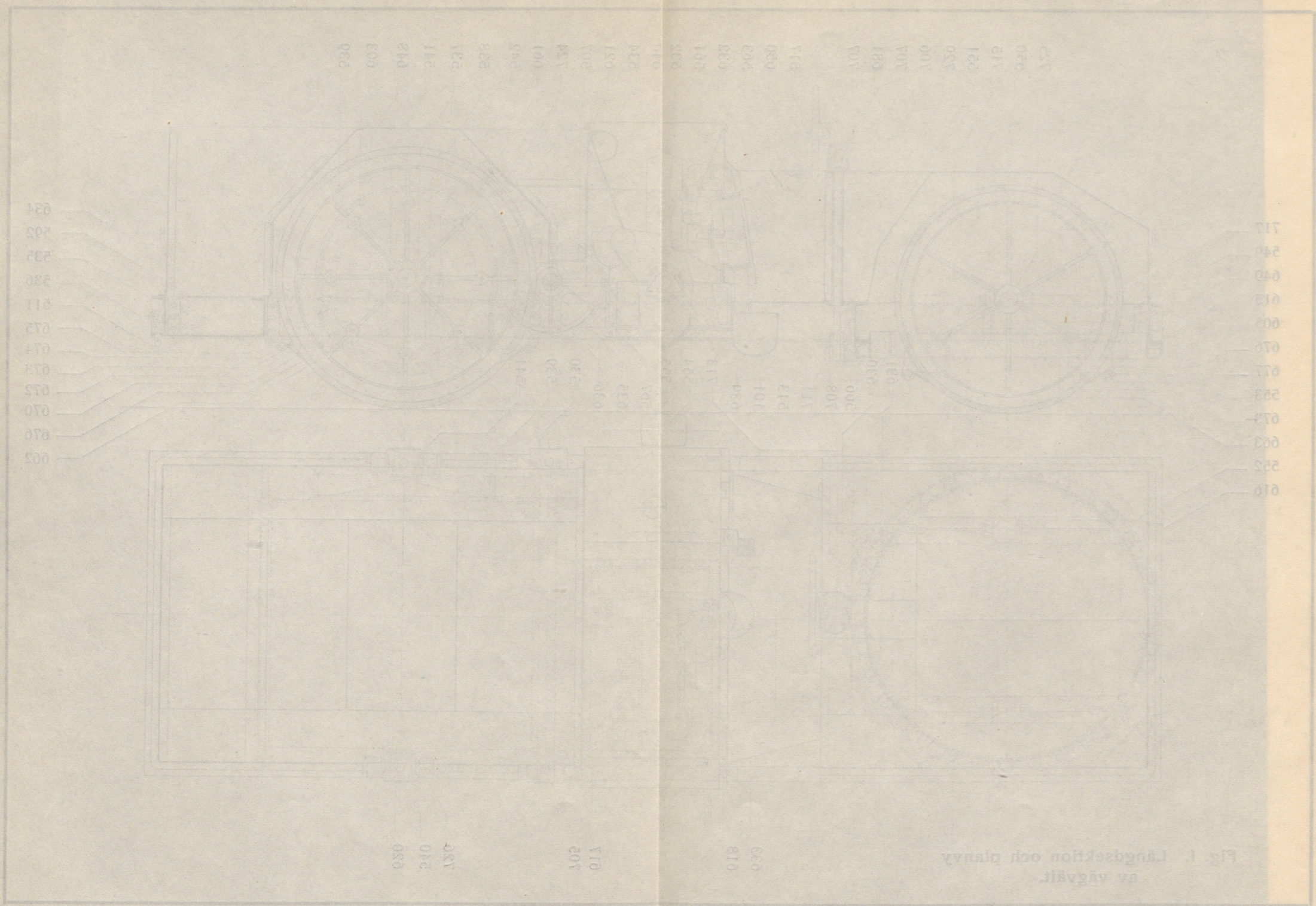

Fig. 1. Längdsnitt och plan av vägvälj.

